

組立ての注意

- ・接着剤や塗料は火の近くで使用しないでください。使用する際は窓を開けて換気をお願いします。
- ・塗料指定の■は GSI CREOS CORP. Mr カラーの番号です。
- ・接着剤や塗料は含まれておりませんので、別にお買い求めください。
- ・部品をランナーから切り離す時は模型用ハサミ等を使用し、余分な部分はカッターやヤスリ等で仕上げてください。
- ・組立図のサインマークは下記をご覧ください。

《注意》

- ・勿於近火處使用膠水或油漆，並打開窗戶保持空氣流通。
- ・■代表 GSI CREOS CORP 出品 MR.COLOR 的顏色編號。不包括膠水及油漆。
- ・自膠模中取出部件時，應用模型專用剪，並用界刀或小銼除去多餘的膠料。
- ・各圖型的含意可參考本欄以下的說明。

x2 2つ製作してください
MAKE 2PCS
2 TEILE FERTIGEN
EFFECTUER 2 PIECES
FAIRE DEUX PEZIS
TEEL 2 KPL
GOR 2 ST
製作二組

[] 切り取ってください
REMOVE
ENTFERNEN
RETIENIR
SEPARARE
POSTA
LIMMAA
AVLAGSNA
切取

[X] 接着しないでください
DO NOT CEMENT
NICHT KLEBEN
NE PAS COLLER
NON INCOLLARE
EIJUMMA
LIMMAA
不用黏合

[★] デカールを貼ってください
APPLY DECAL
HEFT ANSIEHBILD
APPLIQUER DECALOMANIE
APPLICARE DECALOMANIE
ASETA SUITOKUVA
APPLICARE DECALEN
貼上水貼紙

[] 穴を埋めてください
FILL HOLE
SCHLESSEN
BOUCHER LE TROU
FORD PIENO
TYTTÄ REIKÄ
FYLL HÅLET
把孔填平

[] 接着剤が乾くまで2-3分待つてください
WAIT UNTIL THE GLUE IS DRY
WARTEN BIS DAS KLEBEZITTE TROCKEN IST
ASTITRE ALCUMUNTINCE LA COLLA È ASCIUGA
BELLE PIENTE QUELLO LEGAL SCARRE
VÄNTA NÄR MÅLET KÄNDES ERSKÄFT
COOKA KLÄMMAN MÅLET KÄNDES ERSKÄFT
稍候數分鐘 直至膠水乾透

[!] 注意してください
BE CAREFUL
HIER VORSICHT
FAIRE ATTENTION
USARE ATTENZIONE
VAROCASTI
FORIKTIGT
小心留意

[] 穴を開けてください
OPEN HOLE
ÖFFNEN
FAIRE UN TROU
FORD APERTO
AVIA REIKÄ
ÖPPNA HÅLET
鑽孔

[] 接着してください
CEMENT TOGETHER
ZUSAMMENLEBEN
COLLER ENSEMBLE
INCOLLARE INSIEME
LIMMAA YHTYEN
LIMMAA HOF
用膠黏合

[] 折り曲げてください
BEND
BITTE BIEGEN
PLIER S'IL VOUS PLAIT
PIEGARE
SATA
BOKKA
弯曲

[] どちらか選択してください
OPTIONAL
NACH BELIEBEN
COLLA A METAL
FACILITATIF
FACILITATIVO
VALINNANNAKAINEN
VALBAR
可以選擇採用

[] 瞬間接着剤(金属用)
INSTANT GLUE FOR METAL
METALLKLEBER
COLLA A METAL INSTANTANEE
COLLA INSTANTANEA PER METALLI
PISALIMMA METALLIOSA VÄRTEN
SNÄBLIM FÖR METALLDELAR
金屬用速乾膠

H1 GSI CREOS CORP. AQUEOUS HOBBY COLOUR 1 GSI CREOS CORP. MR. COLOUR MODEL MASTER COLOR

H1102	つや消しホワイト	1768	FLAT WHITE	MATTWEISS	BLANC MAT	BLANCO OPACO	啞白色
H1203	つや消しブラック	1749	FLAT BLACK	MATTSCHWARZ	NOIR MAT	NERO OPACO	啞黑色
H1802	黒鉄色	1415	STEEL	STAHL	ACIER	ACCIAIO	黒銀色
H2218	グレー(ねずみ色)	1741	GRAY	GRAU	GRIS	GRIGIO	灰色
H2704	ライトブラウン(タン)	1706	TAN	GELBBRAUN	COULEUR DU TAN	MARRONE BRONZEO	黄褐色
H5111	ガルグレー	1730	LIGHT GULL GRAY	LIGHT GULL GRAY	LIGHT GULL GRAY	GRIGIO GASSIARO CHIARO	浅海鹽灰色
H9007	クリアレッド	4630	CLEAR RED	ROT, REIN	ROUGE CLAIR	ROSSO CHIARO	透明紅
H9209	クリアオレンジ	4625	CLEAR ORANGE	ORANGE, REIN	ORANGE CLAIR	ARANCIO CHIARO	透明橙
H9300	クリアブルー	1510	CLEAR BLUE	BLAU, REIN	BLUE CLAIR	BLU CHIARO	透明藍
H9303	グリーンFS34102	1713	GREEN	GRÜN	VERT	VERDE	綠色
H9306	グレーFS36375	1428	LIGHT GRAY	HELLGRAU	GRIS CLAIR	GRIGIO CHIARO	浅灰色
H9309	グレーFS26440	1730	LIGHT GRAY	HELLBRAUN	GRIS CLAIR	GRIGIO CHIARO	浅灰色
H9308	ライトグレーFS36495	1730	LIGHT GRAY	HELLGRAU	GRIS CLAIR	GRIGIO CHIARO	浅灰色

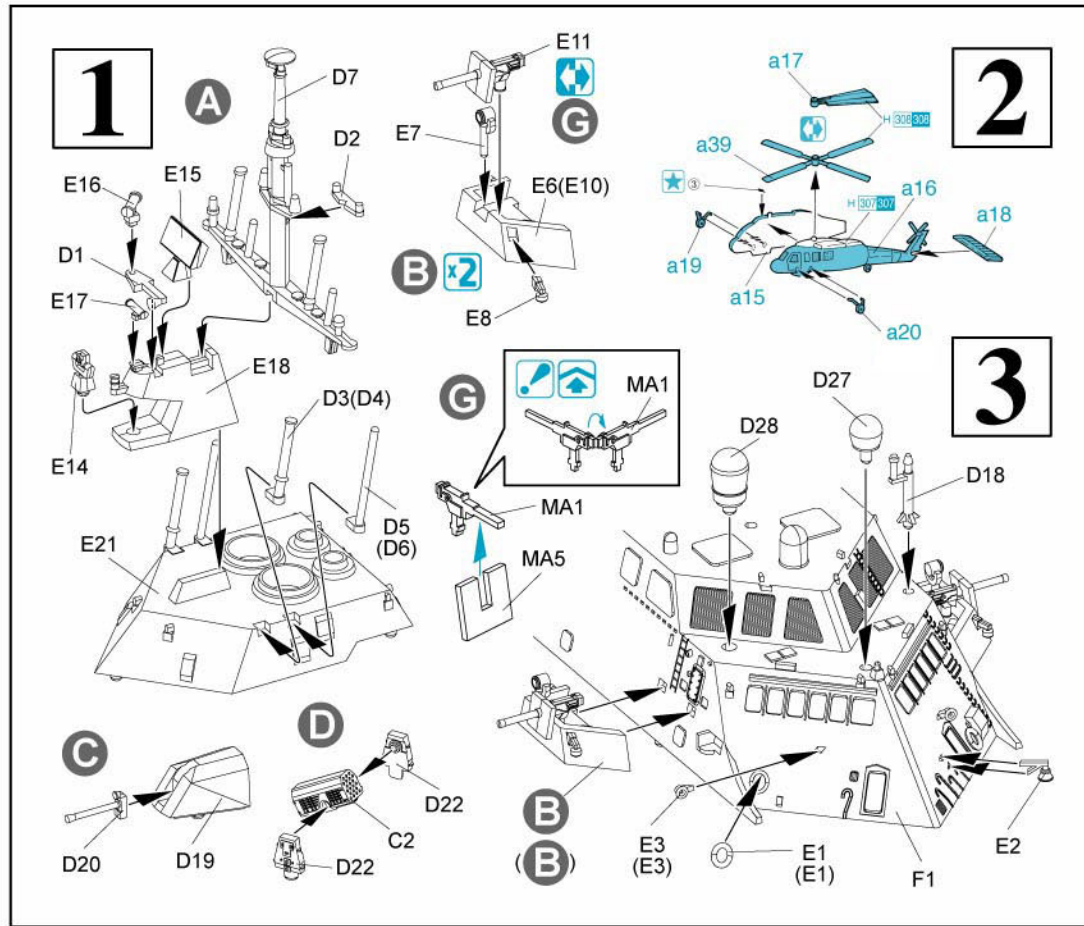

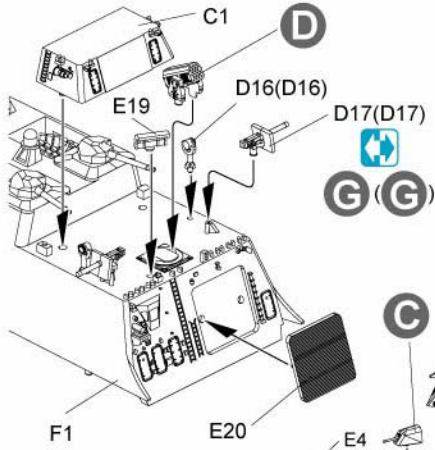
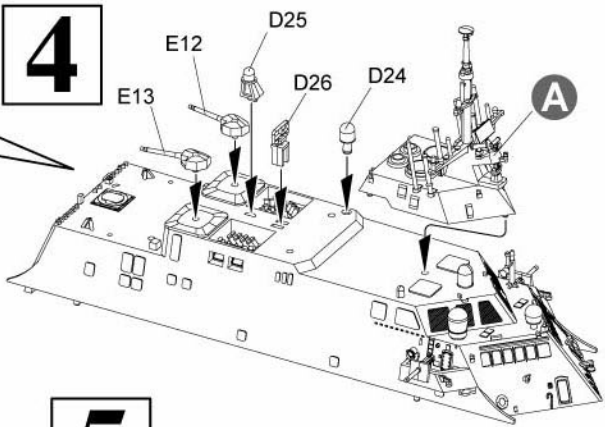
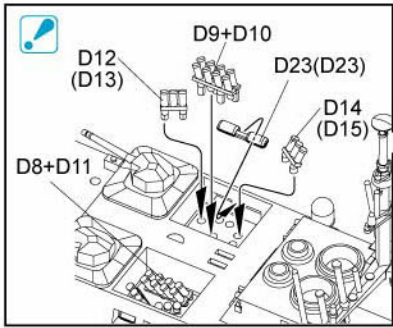

5

6

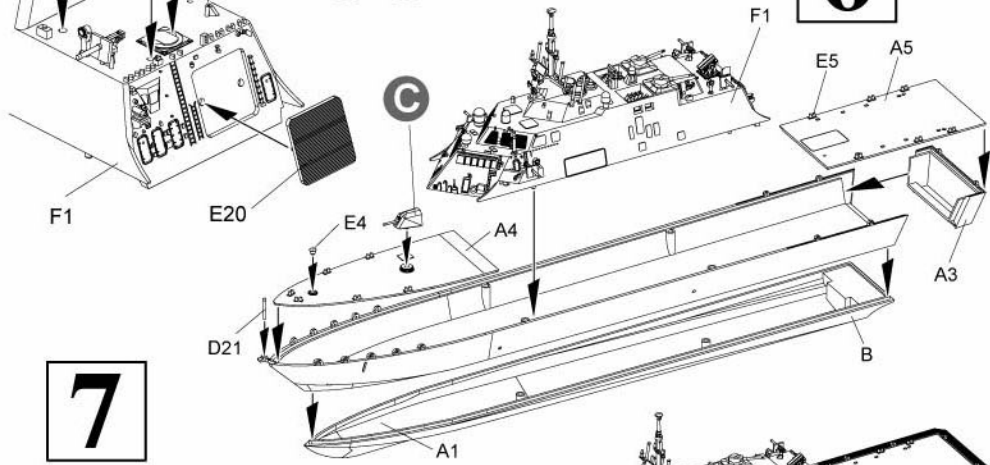

7

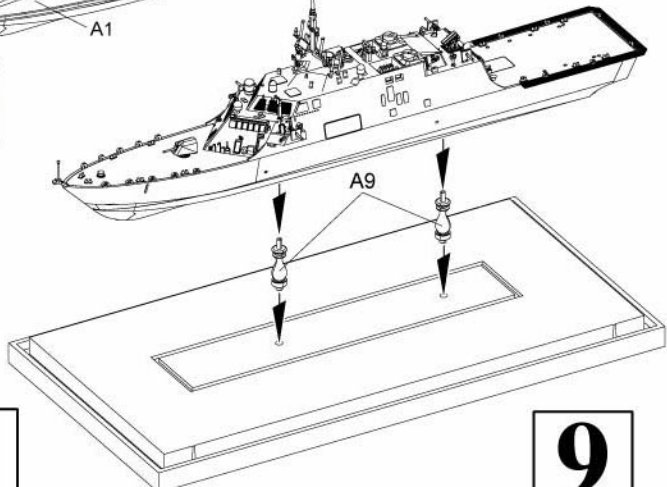
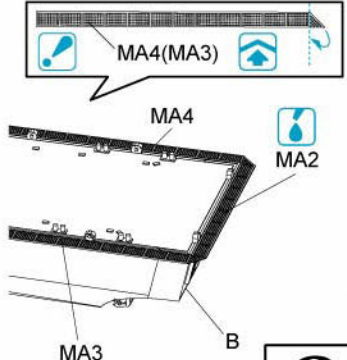

8

9

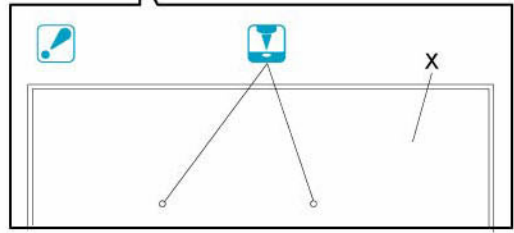
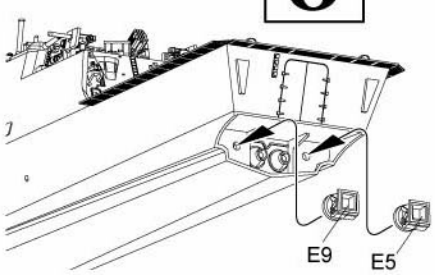

Painting & Marking

マーキング及び塗装図 Markierungen und Bemalung Decoration et Peinture Marchio & Pittura 標貼及着色指示

U.S.S. Fort Worth LCS-3

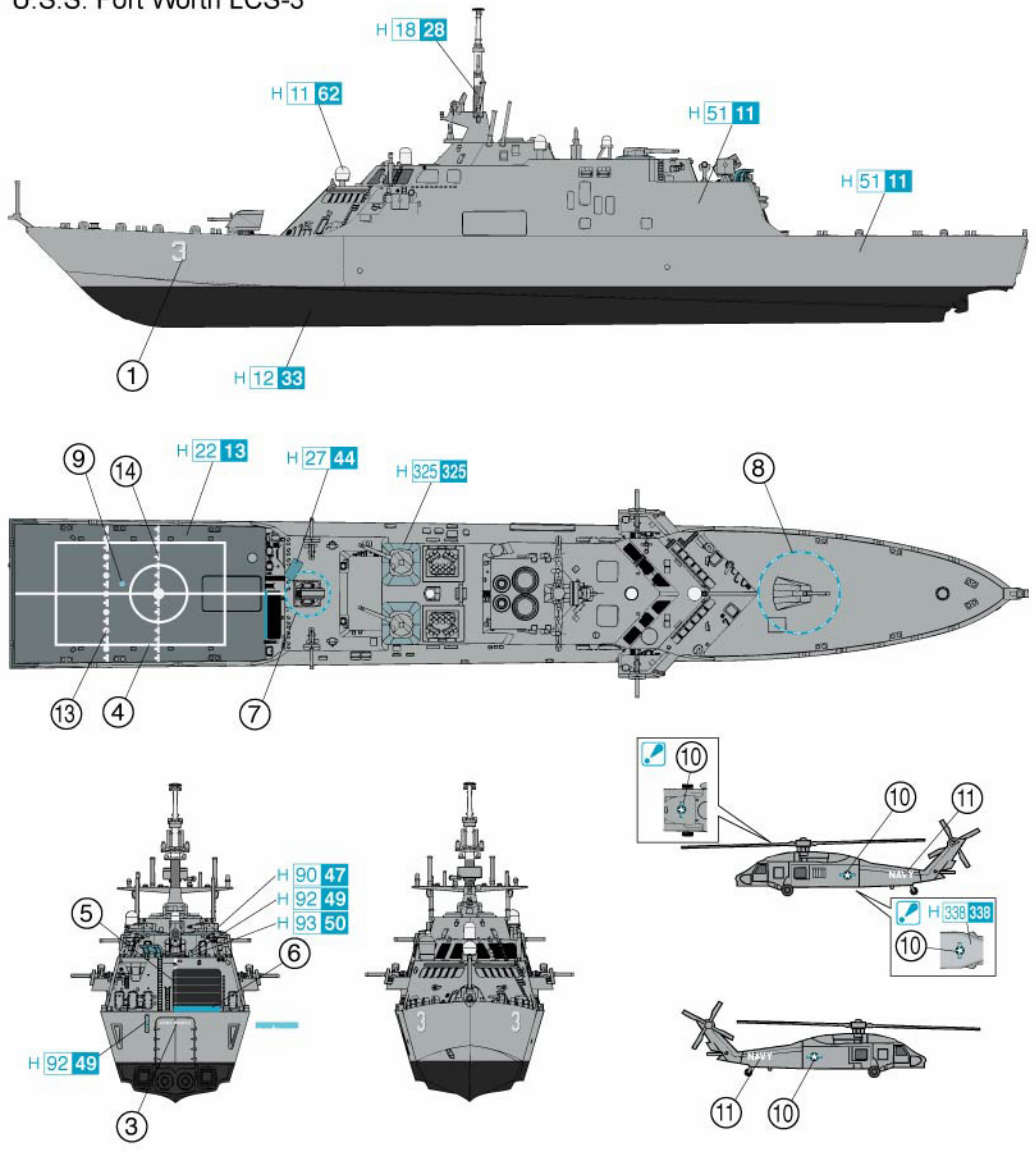

Dragon Europe: c/o Hobby Pro Marketing Ges. m.b.H.
Am Leonhardbach 7, A-8010 GRAZ, AUSTRIA

A Quality Product of
DRAGON Copyright © 2012
7129-01

■ デカールの貼り方

- ① あらかじめデカールを貼る場所の汚れを拭き取ってください。
- ② 貼りたいデカールを切り取り、1枚ずつ水、またはぬるま湯に台紙を下に20秒ほど浸します。
- ③ 水から引き上げたタオル等に寄せ、指先で軽くかきかめます。その後、台紙をずらしながら所定の位置に貼ります。
- ④ 指先に少量の水をつけて微調整した後、柔らかな布等で内部の水分や気泡を押し出してください。
- ⑤ デカールが完全に乾いたら多少の水を含んだ布で、デカールまわりの糊を拭き取ってください。

■ Modo esatto per applicare le decalcomanie

- ① Pulire la superficie del modello con un panno umido.
- ② Ritagliare ciascun disegno dal foglio decalcomanie e immergerli in acqua calda per 20 secondi.
- ③ Controllare col polpastrello se il disegno è allentato sulla base di carta. In questo caso, applicarlo nella esatta posizione sul modello facendolo scivolare dalla base di carta.
- ④ Spostare il disegno nella esatta posizione mediante il polpastrello umido, quindi togliere l'acqua in eccesso e le bolle d'aria sotto la decalcomanie mediante un panno soffice di cotone.
- ⑤ Quando la decalcomanie sono asciutte, togliere con un panno umido l'eccesso di colla intorno alla decalcomania stessa.

■ Correct Method for Applying Decals

- ① Clean the model surface with a wet cloth.
- ② Cut out each decal design from the decal sheet, and dip it in warm water for 20 seconds.
- ③ Use a fingertip to check if the decal is loose from the backing paper. If so, place it in the proper position on the model, and slide it off the backing paper onto the model.
- ④ Move the design to the exact position with a wet fingertip, and squeeze out any excess water or air bubbles under the decal with a soft cotton cloth.
- ⑤ When the decals are dry, use a wet cloth to gently wipe away any residue left around them.

■ Comment appliquer les décalcomanies correctement

- ① Nettoyer la surface du modèle avec un chiffon humide.
- ② Découper chaque décalcomanie de sa feuille de papier et la plonger dans l'eau tiède pendant vingt secondes.
- ③ Vérifier avec le bout du doigt si le dessin se détache de son papier-support. Si oui, le positionner à l'endroit choisi sur le modèle et retirer doucement le papier-support.
- ④ Positionner la décalcomanie correctement avec un doigt humide et éponger tout restant d'eau et toutes bulles d'air sous la décalcomanie avec un chiffon doux.
- ⑤ Quand les décalcomanies sont sèches, détacher le colle autour des décalcomanies avec un chiffon humide.

■ Das Korrekte Aufbringen der Abziehbilder

- ① Oberfläche des Modells mit feuchtem Tuch reinigen.
- ② Jedes Motiv einzeln aus dem Bogen heraus schneiden und 20 Sekunden in warmes Wasser tauchen.
- ③ Mit dem Finger prüfen, ob sich das Motiv vom Trägerpapier gelöst hat. Wenn ja, so schieben Sie es vom Papier weg und seine genaue Position auf dem Modell.
- ④ Korrigieren Sie die exakte Lage mit nasser Fingerspitze und drücken Sie Wasserblasen unter dem Abziehbild mit einem weichen Baumwolltuch weg.
- ⑤ Entfernen Sie beim Antrocknen der Abziehbilder die Klebemittelränder mit einem feuchten Tuch.

■ 貼上水印標貼的正確方法：

- ① 用濕布拭乾淨模型表面。
- ② 按照各標貼的形狀從標貼紙上切出，浸到溫水之中約20秒。
- ③ 用指尖試行觸摸以確定標貼是否已鬆離底紙，如果確實，則把標貼從底紙放到模型表面的適當位置上，小心地將底紙移去，把標貼留在模型表面。
- ④ 以濕水的指尖把標貼移到正確的位置上，再用柔軟的綿質布料把標貼輕壓，以擠出標貼底下的氣泡和水分。
- ⑤ 標貼乾後，用濕布輕拭標貼及其附近的模型表面，以洗去可能殘留在標貼附近的多餘膠水，確保效果完美。