

1:35

T-34/85M

BONUS NVA SAPPER TEAM



cyber-hobby.com

KIT NO. 9139

AX2

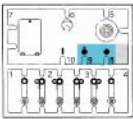

B

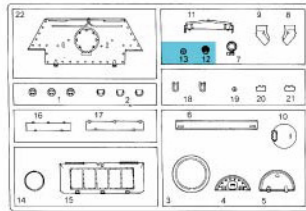

C

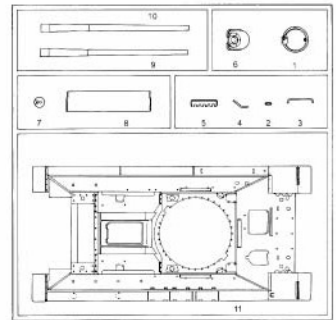

I

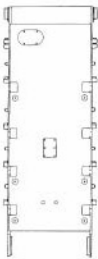

MX2



J



DX2

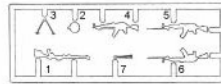
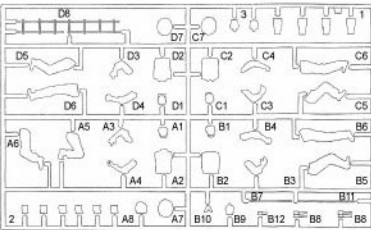
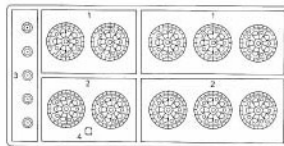

NX2

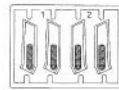

H

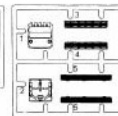

FX2

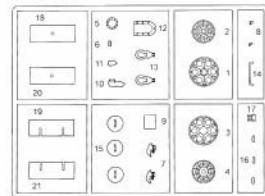

EX2

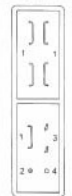

a

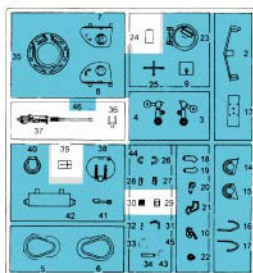

LX3

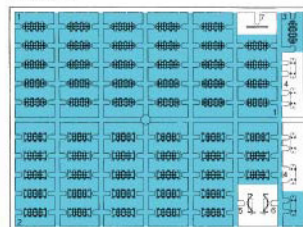

G



Magis
PATENT REGISTERED
実用新案登録出願中

L1x84 L2x84



130 mm

この部品は使用しません
Parts not for use.
Teile werden nicht verwendet.
Pieces are not to be used.
Parti min utilizzati.
不需要使用的零件

組立ての注意

- ・接着剤や塗料は火の近くで使用しないでください。使用する際は窓を開けて換気し気をつけましょう。
- ・塗料指定の色は GSI CREOS CORP. Mr カラーの番号です。
- ・接着剤や塗料は含まれておりませんので、別にお買い求めください。
- ・部品をランナーから切り離す時は模型用ハサミ等を使用し、余分な部分はカッターやヤスリ等で仕上げてください。
- ・組立図のサインマークは下記をご覧ください。

【注意】

- ・勿於近火處使用膠水或油漆，並打開窗戶保持空氣流通。
- ・代表 GSI CREOS CORP 出品 MR.COLOR の顏色編號，不包括膠水及油漆。
- ・自膠架中取出部件時，應用模型專用剪，並用界刀或小銼除去多餘的膠料。
- ・各圖型的合意可參考本欄以下的說明。

2 2つ製作してください
MAKE 2PCS
2 TEILE HERSTELLEN
EFFECTUER 2 PREDZ
FARE DUE PIZZI
TÉ 2 KPL
GÖR 2 ST
製作二個

1 切り取ってください
REMOVE
ENTFERNEN
RETRIERE
SEPARARE
POISTA
AVLÁSNÁ
取外

DO NOT CEMENT
NICHT KLEBEN
NE PAS COLLER
NÖN INKOLLARE
ELIJÄMÄ
LIMASIJ
不用黏合

★ アカールを貼ってください
APPLY DECAL
HIER ANBRINGEN
APPLIQUER DECAL/COMMANE
APPLIQUER DECAL/COMMANE
ASETA SIIRTOKILVÄ
APPLIQUER DECAL/COMMANE
貼上水貼紙

2 穴を開けてください
FILL HOLES
SCHLIESSEN
BOUCHER LE TROU
FORO PLEN
TYYTÄ REIKÄ
PYYLÄ HALET
填充塞子

⌚ 乾燥剤が乾くまで2-3分待ってください
PLEASE WAIT FOR REMOVAL OF EXCESS PLASTIC FROM PARTS FOR 2-3 MINUTES
WARTEN BIS DIE ÜBERSCHÜSSIGE PLASTIK VON DEN TEILEN ABGESCHRIEBEN IST
WARTEN BIS DIE ÜBERSCHÜSSIGE PLASTIK VON DEN TEILEN ABGESCHRIEBEN IST
待たせ時間分岐 直達受等時間

! 注意してください
BE CAREFUL!
HIER VORSICHT
FARE ATTENTION
USARSI ATTENZIONE
VÄRSIKT!
FORSIKT
小心留意

! 穴を開けてください
OPEN HOLES
ÖFFNEN
FABRE UN TROU
FORO APERTO
AVAR REIKÄ
OPPIVA HALET
鑿孔

! 接着してください
CEMENT TOGETHER
ZUSAMMENKLEBEN
COLLER ENSEMBLE
INCOLLARE INSIEME
LIIMAA YHTEEN
LIMAA KOP
用膠黏合

! 折り曲げてください
BEND
BIEGEN
PLIER S'VOUS PLAIT
FLEKARE
TAIUA
折弯

! どちらかを選択してください
OPTIONAL
NACH WÄHLEN
FACOLTATIVO
VALINNAPARANNEN
可任意選擇

! 瞬間接着剤 (金具用)
INSTANT GLUE FOR METAL
METALLKLEBER
COLLA INSTANTANEA PER METALLI
PÄÄLIMÄ METALLIÖSÄ WÄRTEN
GRABIM FOR METALLIÖSÄ
金屬用膠漿

H1 GSI CREOS CORP. AQUEOUS HOBBY COLOR H2 GSI CREOS CORP. MR. COLOR H3 MODEL MASTER COLOR

H 15 3	シルバー (銀)	1546	SILVER	SILBER	ARGENT	ARGENTO	銀色
H 12 23	つや消しブラック	1749	FLAT BLACK	MATTSCHWARZ	NOIR MAT	NERO OPACO	啞黑色
H 18 23	黒鉄色	1415	STEEL	STAHL	ACIER	ACCIAIO	黒銀色
H 37 23	ウッドブラウン	1735	WOOD BROWN	HOLZBRAUN	BRUN BOIS	MARRONE LEGNO	木棕色
H 44 31	はだ色	1516	FLESH	FLEISCHFARBE	CHAIR	COLOR CARNE	肌肉色
H 70 60	RLMグレー02	2071	RLM GRAY 02	RLM GRAU 02	RLM GRIS 02	GRIGIO RLM 02	肌灰色02
H 71 21	ミドルストーン	2137	MIDDLE STONE	STEINGRAU, MITTEL	PIERRE MOYEN	NOCCIOLIO MEDIO	中石色
H 73 23	ダークグリーン	1713	DARK GREEN	DUNKELGRÜN	VERT FONCÉ	VERDE SCURO	深緑色
H 76 31	焼鉄色	1406	BURNT IRON	GEBR, EISEN	FER BRULÉ	FERRO BRUCIATO	燒鐵色
H 89 24	カーキグリーン	1710	KHAKI GREEN	KHAKIGRÜN	VERT KHAKI	VERDE KAKI	秣磯綠色
H 82 23	グリーンFS34102	1713	GREEN	GRÜN	VERT	VERDE	綠色

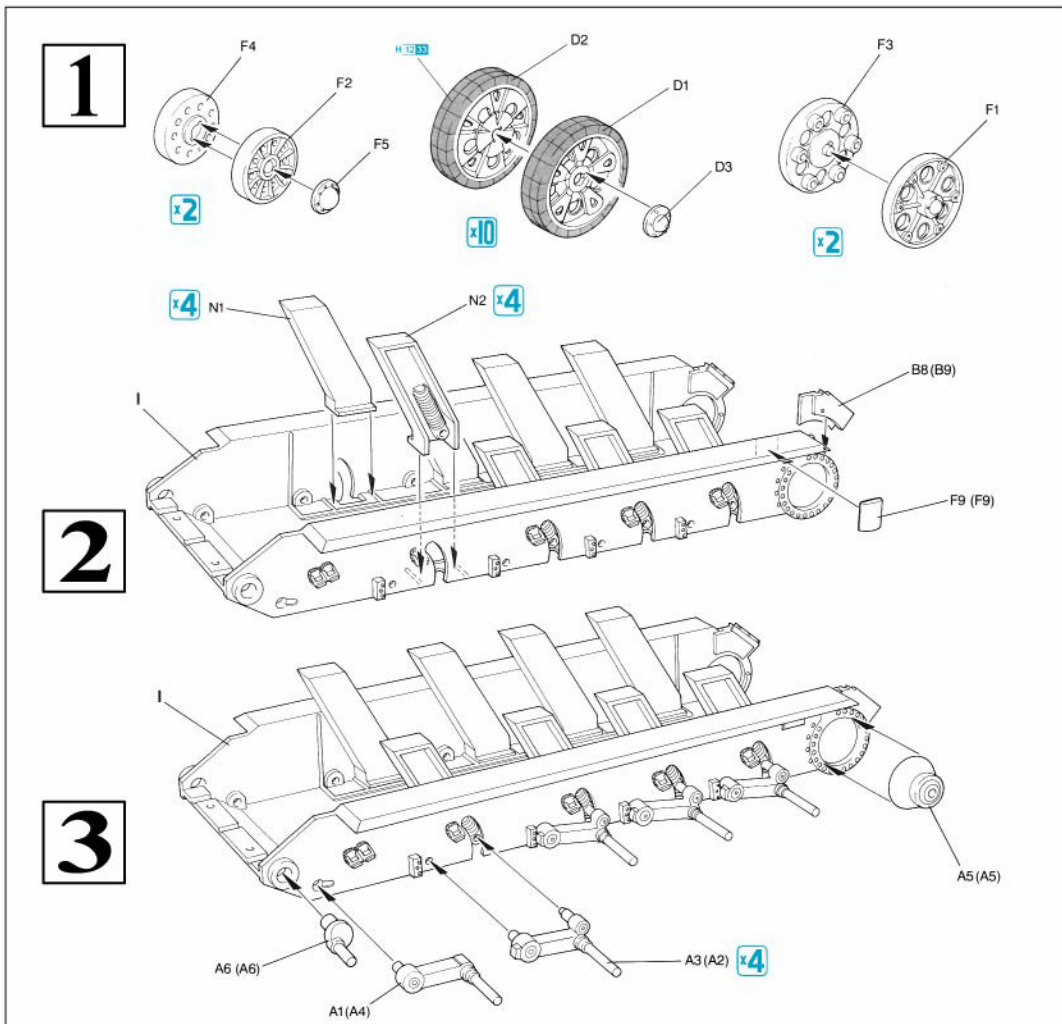

4

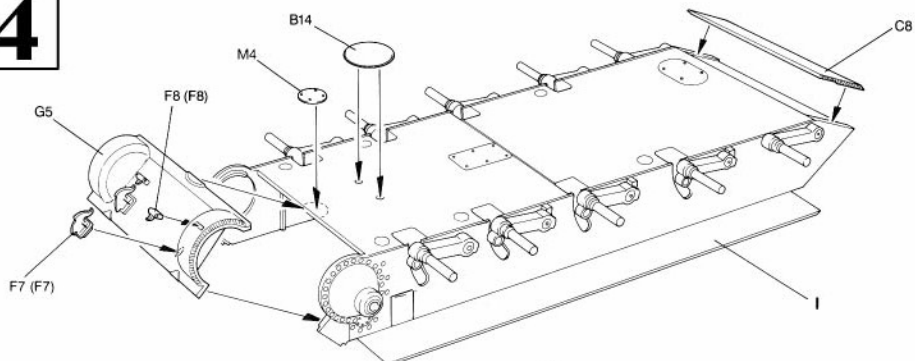

5

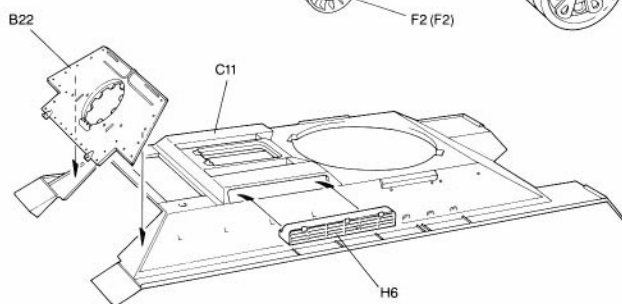
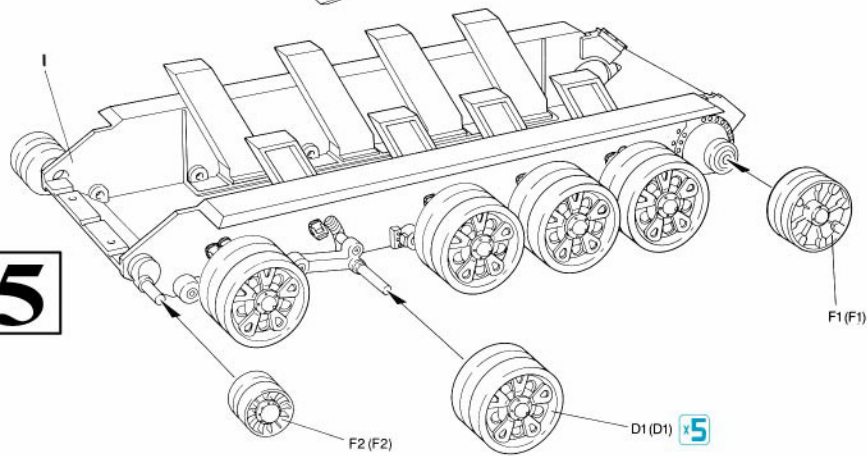

6

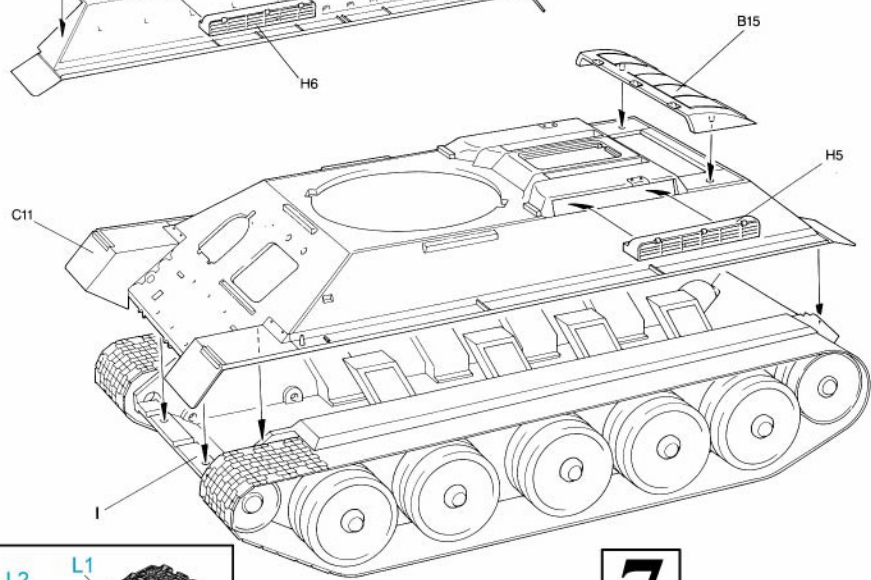

7

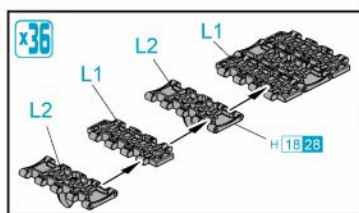

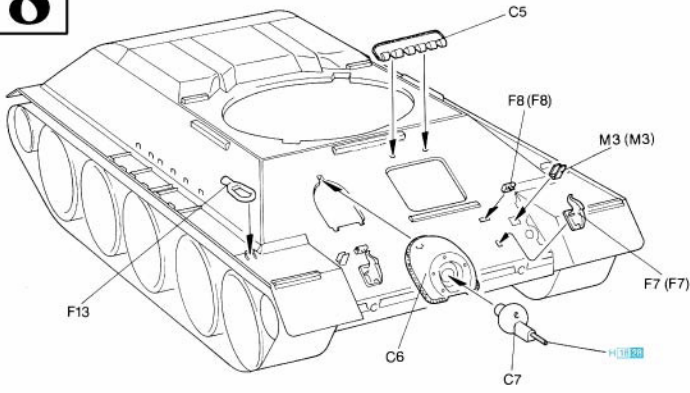
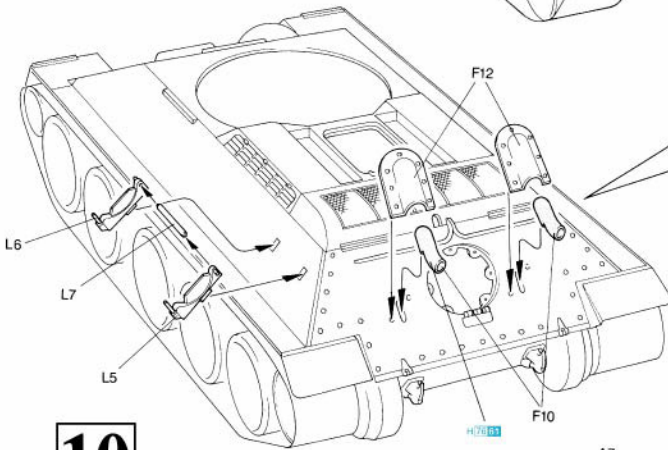
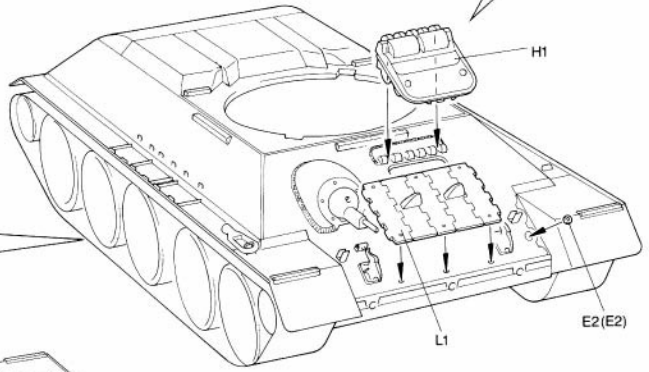
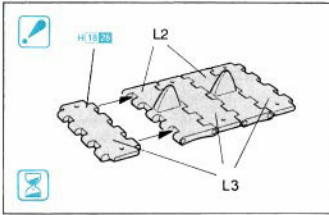
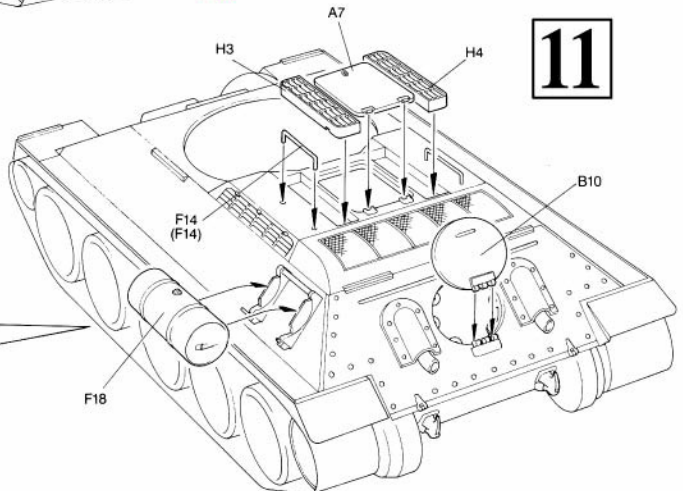
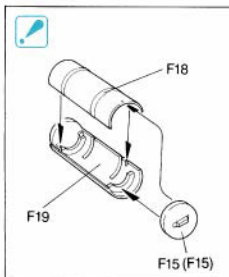
8**9****10****11**

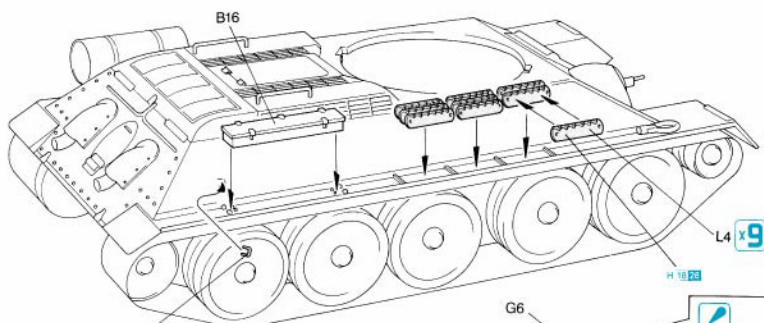
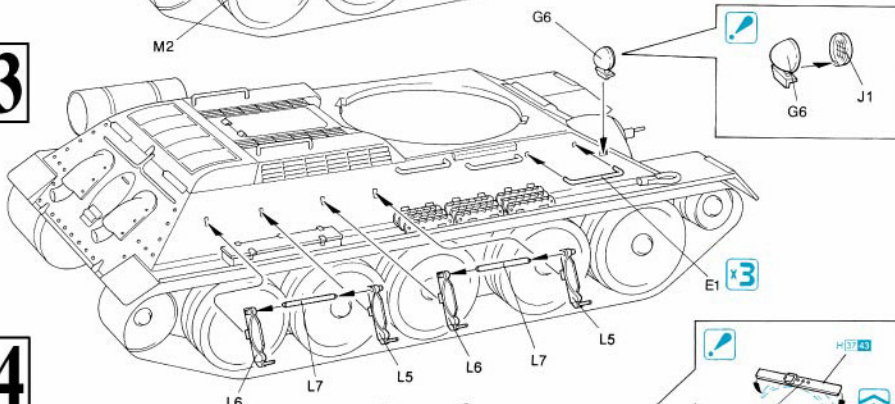
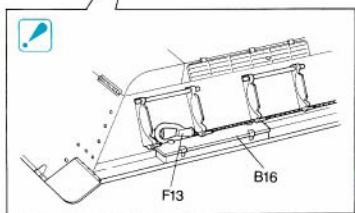
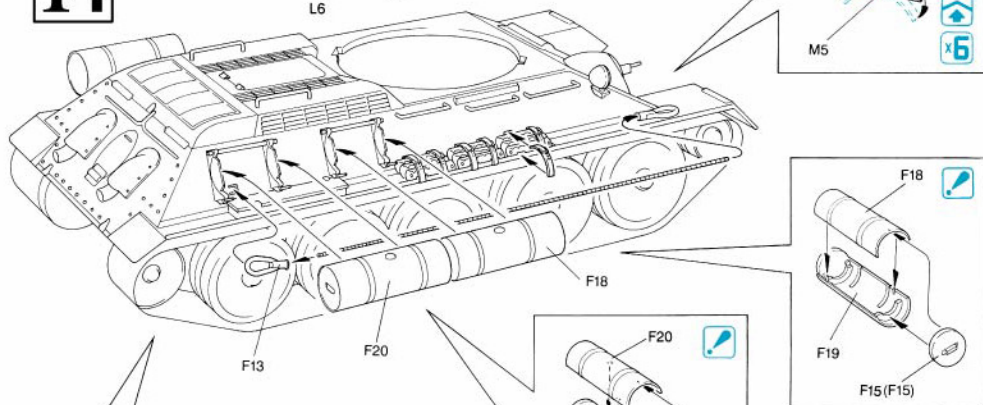
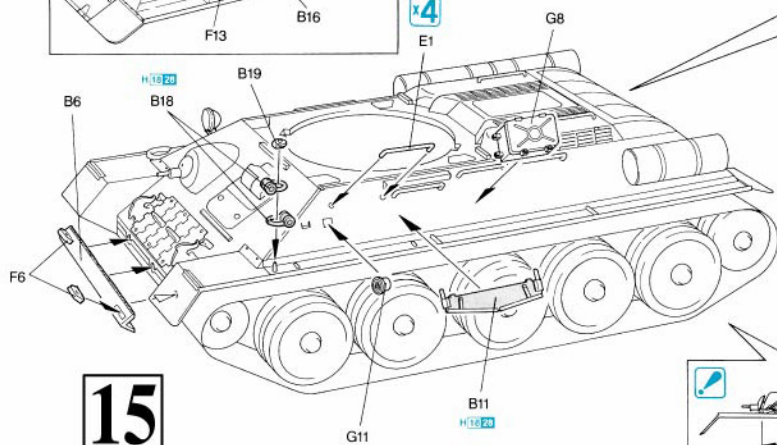
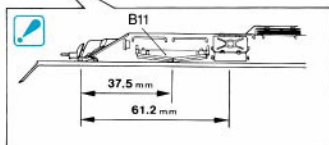
12**13****14****4****15**

16

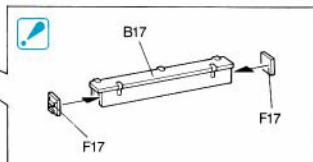
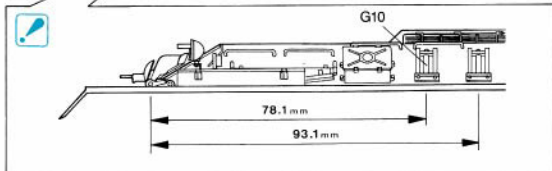
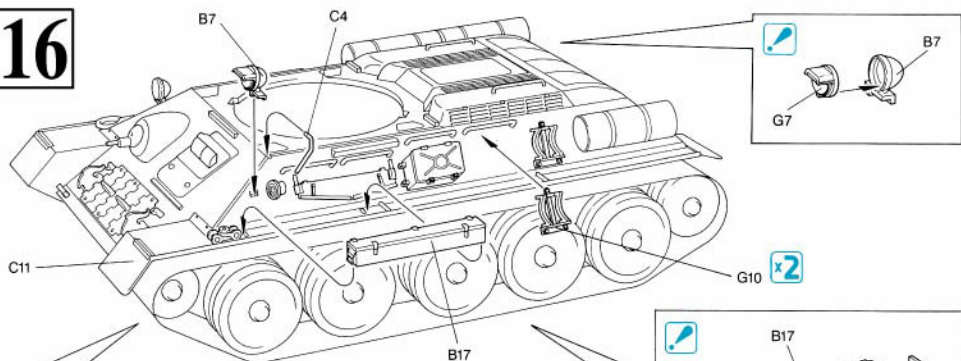

17

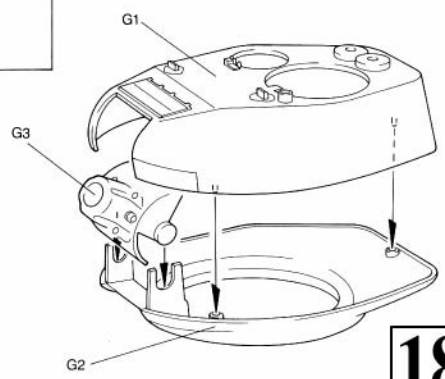
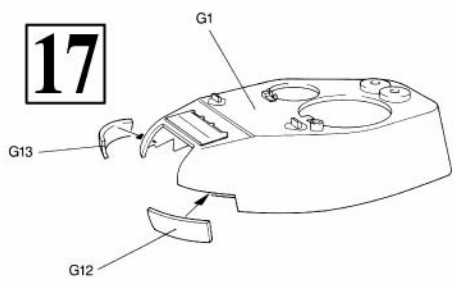

18

19

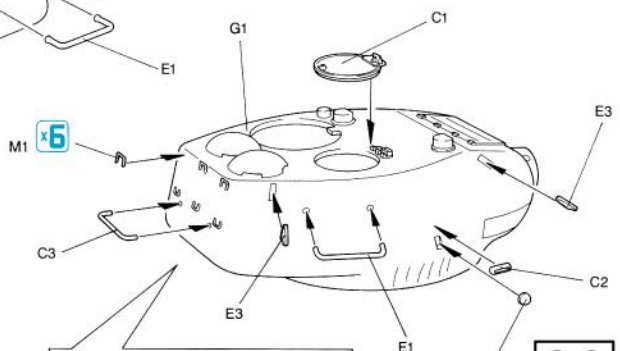
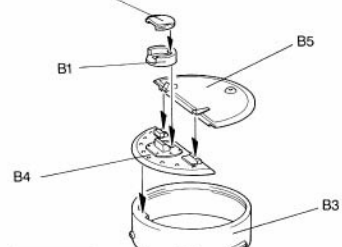
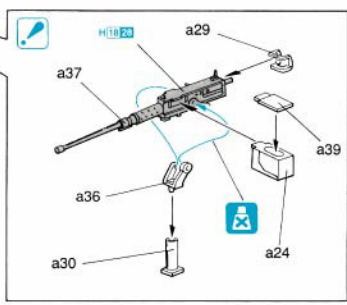
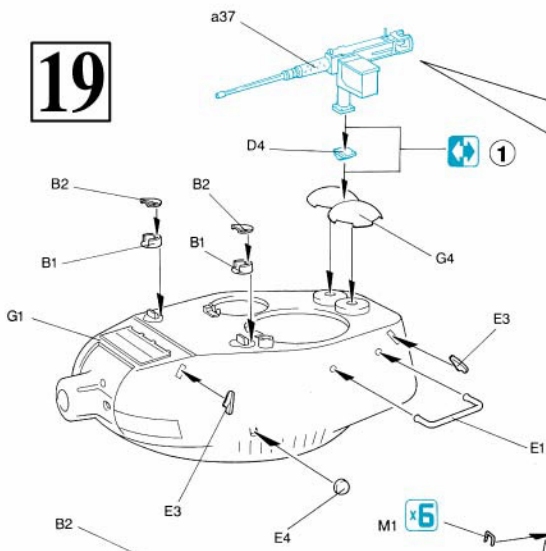

20

21

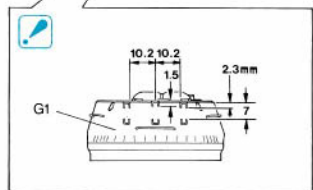
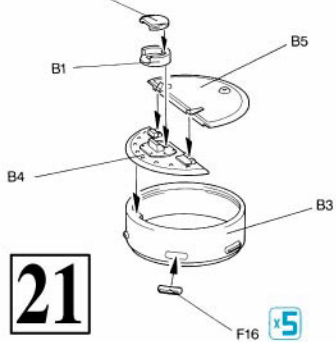

22

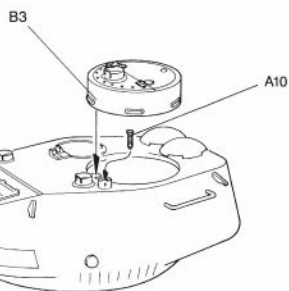
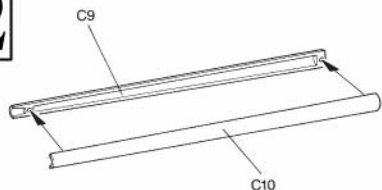

23

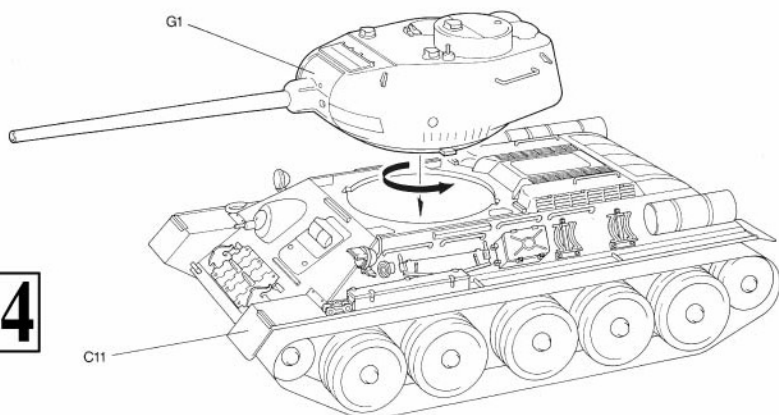

24

Painting & Markings

マーキング及び塗装図 Markierungen und Bemalung Decoration et Peinture Marchio & Pittura 標貼及着色指示

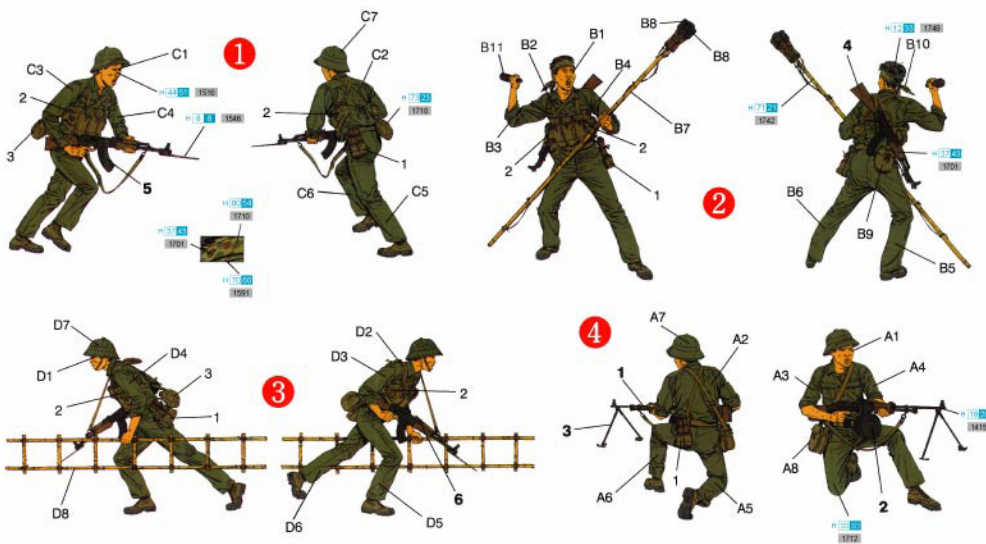

NVA, Vietnam War 1971-1975



Croatian National Guard, Dubrovnik, Croatia 1991

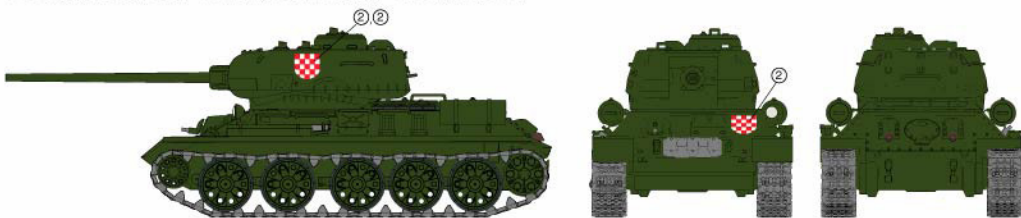

JNA, Karlovac, Croatia 1991



Somali Army, Somali-Ethiopian Conflict 1978

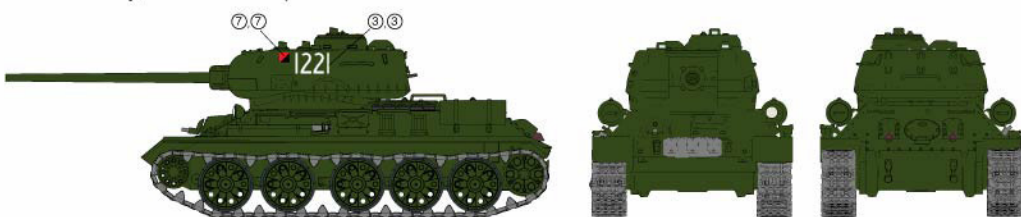

Angolan Army, Namibia 1980

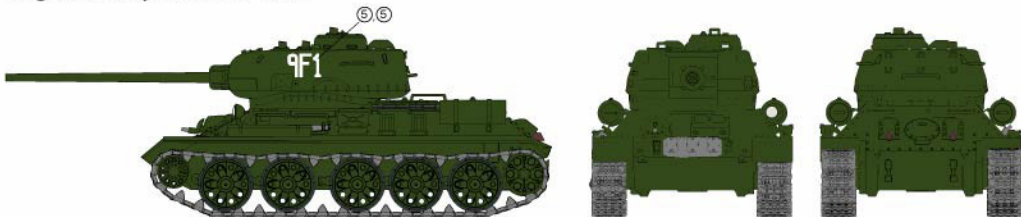

Dragon Europe: c/o Hobby Pro Marketing Ges. m.b.H.
Am Leonhardbach 7, A-8010 GRAZ, AUSTRIA

A Quality Product of



DRAGON

Copyright © 2012
9139-01

■ デカールの貼り方

- ① あらかじめデカールを貼る場所の汚れを拭き取ってください。
- ② 貼りたいデカールを切り取り、1枚ずつ水、またはぬるま湯に台紙を下に20秒ほど浸します。
- ③ 水から引き上げたタオル等に乗せ、指先で軽くかき回します。その後、台紙をすらしながら所定の位置に貼ります。
- ④ 指先に少量の水をつけて調整した後、柔らかな布等で内巻の水分や気泡を押し出してください。
- ⑤ デカールが完全に乾いたら多少の水を含んだ布で、デカールまわりの糊を拭き取ってください。

■ Modo esatto per applicare le decalcomanie

- ① Pulire la superficie del modello con un panno umido.
- ② Ritagliare ciascun disegno dal foglio decalcomanie e immergerli in acqua calda per 20 secondi.
- ③ Controllare col polpastrello se il disegno è allentato sulla base di carta. In questo caso, aspirarlo nella esatta posizione sul modello facendo scivolare dalla base di carta.
- ④ Spostare il disegno nella esatta posizione mediante il polpastrello umido, quindi togliere l'acqua in eccesso e le bolle d'aria sotto la decalcomania mediante un panno soffice di cotone.
- ⑤ Quando la decalcomania sono asciutte, togliere con un panno umido l'eccesso di colla intorno alla decalcomania attesa.

■ Correct Method for Applying Decals

- ① Clean the model surface with a wet cloth.
- ② Cut out each decal design from the decal sheet, and dip it in warm water for 20 seconds.
- ③ Use a fingertip to check if the decal is loose from the backing paper, and slide it off the backing paper onto the model.
- ④ Move the design to the exact position with a wet fingertip, and squeeze out any excess water or air bubbles under the decal with a soft cotton cloth.
- ⑤ When the decals are dry, use a wet cloth to gently wipe away any residue left around them.

■ Comment appliquer les décalcomanies correctement

- ① Nettoyer la surface du modèle avec un chiffon humide.
- ② Découper chaque décalcomanie de sa feuille de papier et la plonger dans l'eau tiède pendant vingt secondes.
- ③ Vérifier avec le bout du doigt si le dessin se détache de son papier-support. Si oui, le positionner à l'endroit choisi sur le modèle et retirer doucement le papier-support.
- ④ Positionner la décalcomanie correctement avec un doigt humide et sponger tout résidu d'eau et toutes bulles d'air sous la décalcomanie avec un chiffon doux.
- ⑤ Quand les décalcomanies sont sèches, détacher le colle autour des décalcomanies avec un chiffon humide.

■ Das Korrekte Aufbringen der Abziehbilder

- ① Oberfläche des Modells mit feuchtem Tuch reinigen.
- ② Jedes Motiv einzeln aus dem Bogen heraus schneiden und 20 Sekunden in warmes Wasser tauchen.
- ③ Mit dem Finger prüfen, ob sich das Motiv vom Trägerpapier gelöst hat. Wenn ja, so schieben Sie es vom Papier weg und seine genaue Position auf dem Modell.
- ④ Korrigieren Sie die exakte Lage mit nasser Fingerspitze und drücken Sie Wasserblasen unter dem Abziehbild mit einem weichen Baumwolltuch weg.
- ⑤ Entfernen Sie beim Antrocknen der Abziehbilder die Kleberückstände mit einem feuchten Tuch.

■ 貼上水印標貼的正確方法：

- ① 用濕布拭乾模型表面。
- ② 按標貼的形狀從標貼紙上切出，浸到溫水之中約20秒。
- ③ 用指尖試行觸摸以確定標貼是否已脫離底紙，如果確實，則把標貼準確地放到模型表面的適當位置上，小心地將底紙移去，把標貼留在模型表面。
- ④ 以濕水的指尖把標貼移到正確的位置上，再用柔軟的綿質布料把標貼輕壓，以擠出標貼底下的氣泡和水分。
- ⑤ 標貼乾後，用濕布輕拭標貼及其附近的模型表面，以除去可能殘留在標貼附近的多餘膠水，確保效果完美。